

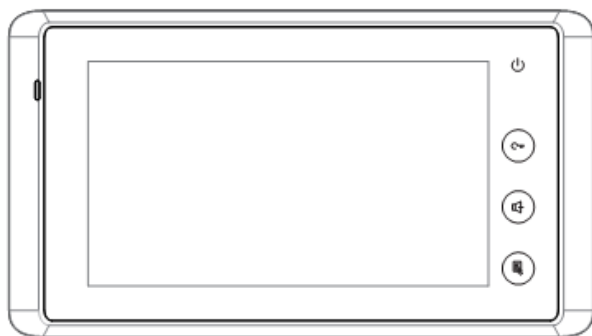

# VIDEO MONITOR      VM 7T BM

---

Návod na použitie



## 1. Časti zariadenia a ich funkcie

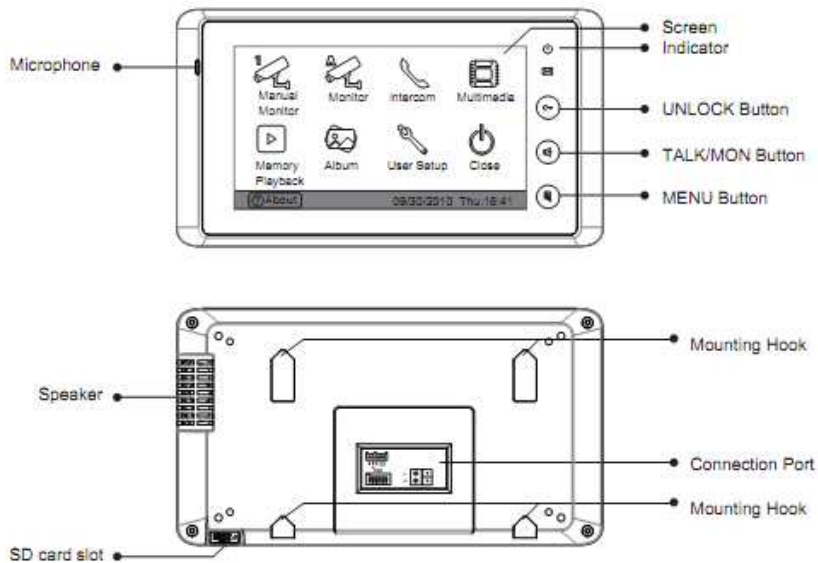

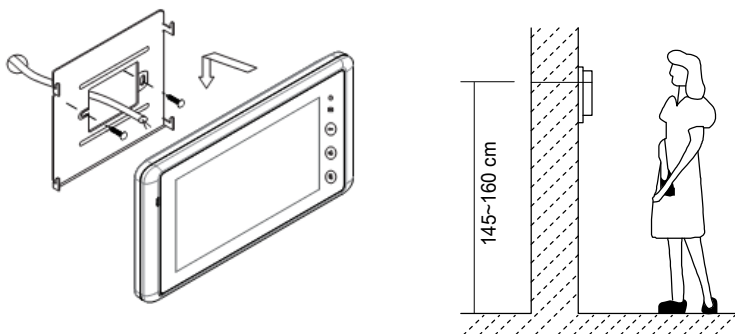

## 2. Montáž monitora



- Použite priložené skrutky 4x25 mm pre uchytenie montážneho rámika na stenu.



## 3. Prevádzkové pokyny

### 3.1 Prevzatie hovoru



- Stlačte vyzváňacie tlačidlo na dvernej jednotke.
- Monitor zazvoní a monitor zobrazí návštevníka.  
Upozornenie: ak neprevezmete hovor, monitor sa vypne po 30s.
- Stlačte tlačidlo prevzatia hovoru alebo ikonu pre komunikáciu s návštevníkom počas 90s. Pre predĺženie hovoru stlačte v jeho priebehu opätovne  alebo  pre ukončenie hovoru. Ak vyzvonenie aktivuje viacero monitorov, prevezmite hovor z hocktorého, ostatné sa automaticky vypnú.



### 3.2 Otvorenie zámku



- Počas konverzácie stlačte tlačidlo odomknutia, alebo ikonu  **Zámok 1** pre otvorenie zámku. Ak sú pripojené 2 zámky stlačte ikonu  **Zámok 2** pre odomknutie druhého zámku.

### 3.3 Monitorovanie vstupu

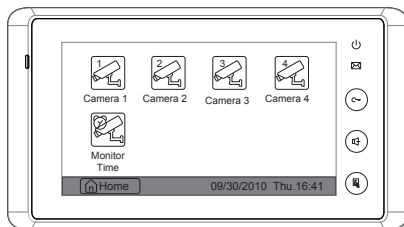

- Stlačte tlačidlo monitorovania v pohotovostnom režime alebo ikonu  **Auto monitor** na úvodnej obrazovke. Zobrazí sa pohľad zobrazovaný kamerou dvernej jednotky. Počas monitorovania stlačením ikony  **Výber kamery** sa dostanete do režimu možnosti prepnutia pohľadu z požadovanej kamery (v prípade, že je zapojených 1/2/3/4 dverných jednotiek alebo CCTV kamier). Pre návrat na úvodnú obrazovku stlačte ikonu  **Domov**.



### 3.4 Funkcia interkomu

Interkomové volanie pomocou menného zoznamu: Užívateľovi umožňuje volať iného užívateľa v systéme. Stlačte tlačidlo volania na monitore v pohotovostnom režime alebo stlačte ikonu  **Interkom** na úvodnej obrazovke, potom stlačte ikonu  **Zoznam užívateľov**. Vyberte meno na obrazovke, potom stlačte  **Voláť číslo**

pre zavolanie účastníkov. Stlačte ikonu   pre predchádzajúci/nasledujúci list zoznamu.

- \* Upozornenie: 1. Stlačte tlačidlo volania alebo ikonu  **Volat' číslo** pre opakovanie voľby.  
2. Stlačte ikonu  **Spät'** pre ukončenie hovoru.

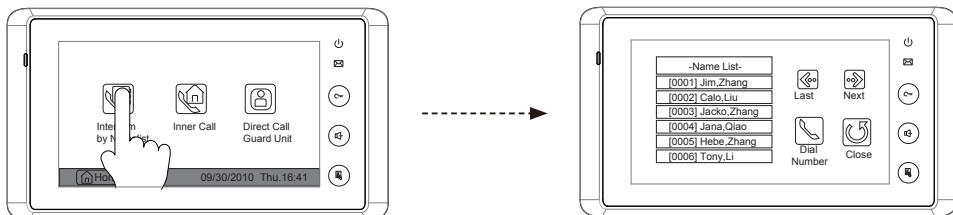

- \* Volanie správcu : Ktorýkoľvek monitor môže byť určený ako Správca. Po stlačení ikony správcu bude tento volaný. Ikonu je možné použiť aj ako skratku pre určenie najčastejšie volaného účastníka.
- \* Vnútorne volanie (inner call) : Ak je v rámci jedného užívateľa inštalovaných viacero monitorov (max 4) vyberte a stlačte položku Vnútorne volanie. Všetky monitory budú zvonit súčasne až kým nebude hovor prebraný na konkrétnom monitore. Ostatné monitory sa následne automaticky vypnú





## 4. Základné nastavenia

### 4.1 Tóny zvonenia

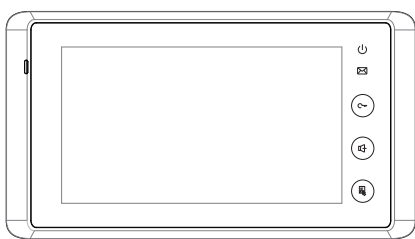
12 polyfonických melódií je možné použiť pre výber zvonenia.

- Dotyk displeja alebo stlačením tlačidla menu  v pohotovostnom režime, aktivujete obrazovku dátumu a času.





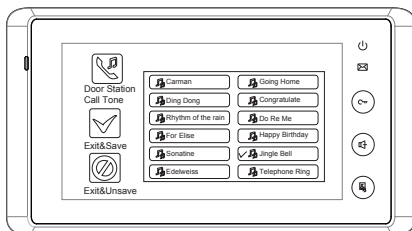



- Opätovným dotykým displeja alebo stlačením tlačidla menu  aktivujete úvodnú obrazovku. Stlačením ikony  **Nastavenie** aktivujete menu nastavenia zvonení. Prepínaním ikon **Zvonenie tablo / Zvonenie interkom / Zvonenie chodba** zobrazujete zodpovedajúce možnosti 12 vyzváňacích tónov. Vyberte požadovaný tón a uložte voľbu stlačením  ikony alebo stlačte ikonu  pre zrušenie voľby a ukončenie výberu.



## 4.2 Hlasitosť zvonenia





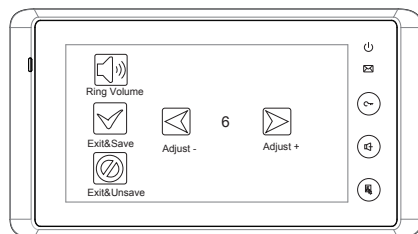

### Hlasitosť zvonenia počas dňa

Hlasitosť zvonenia počas dňa od 6:00 do 18:00 nastavíte stlačením ikony  **Nastavenie** z úvodnej obrazovky. Nasledovne stlačte ikonu .

**Hlasitosť zvonenia**, po aktivovaní obrazovky pre nastavenie hlasitosti použite ikony   pre požadovanú úroveň. Potvrďte voľbu stlačením ikony  alebo pre zrušenie a ukončenie stlačte ikonu .



### Hlasitosť zvonenia v noci

Hlasitosť zvonenia medzi 18:00 a 6:00 nastavíte stlačením ikony  **Nastavenie** z úvodnej obrazovky. Nasledne stlačte ikonu  **Hlasitosť v noci**, po aktivovaní obrazovky pre nastavenie hlasitosti použite ikony   pre požadovanú úroveň. Potvrďte voľbu stlačením ikony  alebo pre zrušenie a ukončenie stlačte ikonu .

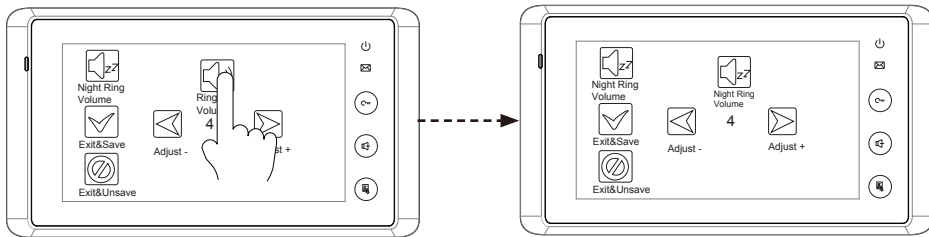

### 4.3 Čas monitorovania



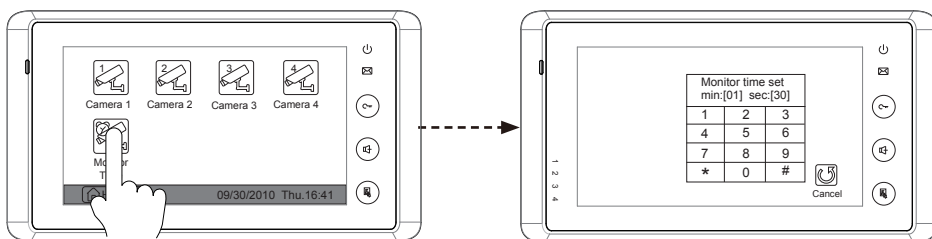

- Zvoľte úvodnú obrazovku, stlačte ikonu **Výber kamery**, na nasledujúcej obrazovke stlačte ikonu **Čas monitora** pre zobrazenie obrazovky s klávesnicou nastavenia času.
- Zadaťte číslice pre nastavenie aktuálneho času, znak ← (\*) pre posun nastavovacieho kurzora a znak ↵ (#) pre uloženie voľby. Zmeny budú uskutočnené okamžite, pre návrat na predchádzajúcu obrazovku stlačte ikonu .

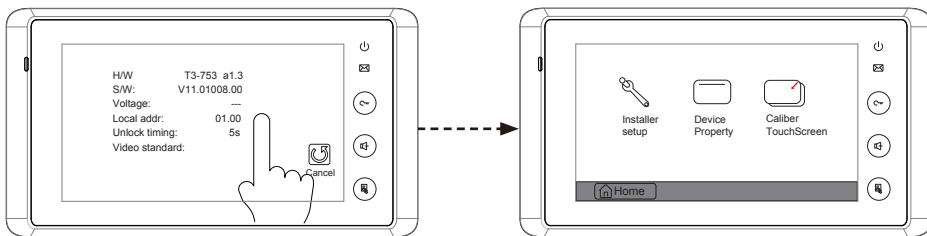

### 4.4 Nastavenie odomknutia





- Zvoľte úvodnú obrazovku, stlačte ikonu easydor™ pre vyvolanie ďalšej obrazovky s informáciami o nastaveniach. Dotyk displeja na viac ako 2 sekundy vyvolá zobrazenie servisných funkcií.

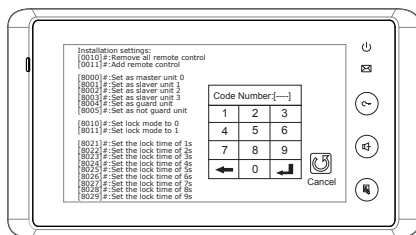

- Stlačením ikony  **Nastavenie** sa zobrazí klávesnica a nastavené hodnoty pre monitor a zámok
- Na klávesnici zadajte 4 miestny kód zo zoznamu pre nastavenie potrebných hodnôt. Zadajte znak  (\*) pre zrušenie voľby a znak  (#) pre uloženie voľby. Zmeny budú uskutočnené okamžite, pre návrat na predchádzajúcu obrazovku stlačte ikonu 



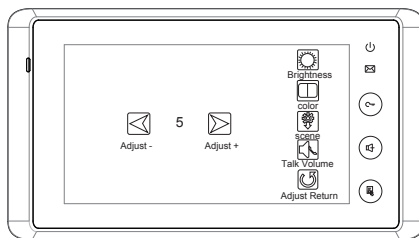

## 4.5 Nastavenie displeja

Počas režimu monitorovania alebo hovoru stlačte ikonu  **Nastavenie** pre možnosť nastavenia jasu, farby, obrazu displeja a hlasitosti hovoru. Hodnoty je možné meniť pomocou ikon  . Pre návrat a ukončenie nastavení stlačte ikonu .



## 4.6 Výrobné nastavenie

Ikona **Výrobný reset** umožňuje vrátiť všetky zmeny do základného výrobného nastavenia. Tento krok neovplyvní nastavený čas a dáta uložené na pamäťovej SD karte.

Počas zobrazenia úvodnej obrazovky stlačte ikonu  **Nastavenie**, na nasledujúcej obrazovke stlačte ikonu **Výrobný reset** pre vrátenia monitora do výrobných hodnôt. Stlačením ikony  **Domov** sa vrátite do úvodnej obrazovky.

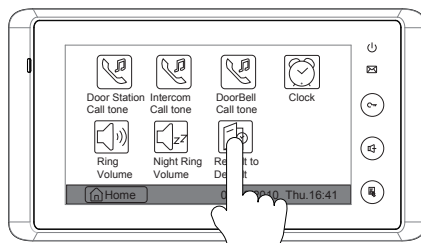

## 5. Použitie pamäte

Monitor je vybavený vnútornou pamäťou 128MB a možnosťou použiť Micro SD pamäťovú kartu s kapacitou do 2GB.

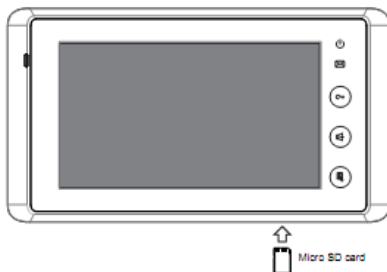

- Funkcia prehliadania umožňuje prehrávanie fotiek a obrázkov. Každá fotografia je zobrazovaná po dobu 5s. Použitím vnútornej pamäte je možné zobraziť cca 800 obrázkov, prídavná SD karta rozširuje možnosť prezerania až na cca 3000 obrázkov.
- Monitor podporuje zobrazovanie obrázkov vo formáte .TVS. Pre prezeranie obrázkov formátu JPG vo video monitore a taktiež pre prezeranie snímok vyhotovených kamerou dvernej jednotky v počítači je potrebné použiť jednoduchý softvér T-views na ich vzájomné konvertovanie.
- Obrázky vyhotovené kamerou dvernej jednotky sú ukladané v súboroch pomenovaných na základe dátumu. Pre lepšiu prehľadnosť je teda každý deň vygenerovaný nový súbor.
- Pri zaplnení vnútornej pamäte budú najstaršie záznamy automaticky nahradené najnovšími.
- Pre formátovanie SD karty je potrebné použiť PC.
- Nemanipulujte s SD pamäťovou kartou počas prevádzky monitora.
- Prehrávanie obrázkov foto rámikom bude volaním dvernej jednotky prerušené..



## 5.1 Nahrávanie snímok

Funkciu je možné použiť v (prednastavenom) automatickom alebo manuálnom režime. Ak je inicializované zvonenie dvernou jednotkou, po 3s od vyzdvihnutia hovoru je jej kamerou automaticky zaznamenaný snímok. Fotografia návštevníka je možné urobiť aj manuálne stlačením ikony 

**Urobiť snímku** počas rozhovoru. Tieto hodnoty po výpadku napájania zostanú uložené v pamäti zariadenia

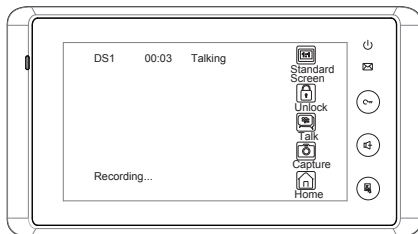



## 5.2 Nastavenie času nahrávania



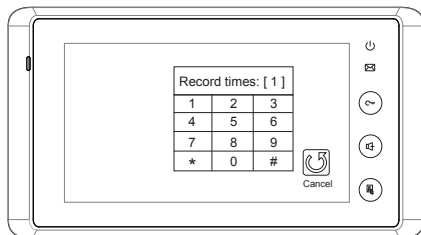

Funkcia umožňujúca vybrať pre zhotovenie záznamu návštevníka max. 4 za sebou idúce snímky. (časový interval medzi snímkami je pevne nastavený na 1,5 s).

Stlačte ikonu  **Multimedia** na úvodnej obrazovke, v nasledujúcej obrazovke stlačte ikonu  **Nastavenie pamäte** a na klávesnici nastavte požadovaný počet snímok. Pre uloženie požiadavky stlačte symbol  , pre návrat na predchádzajúcu obrazovku stlačte symbol 



## 5.3 Prehrávanie snímok

Stlačením ikony  **Prehrať záznamy** na úvodnej obrazovke budú na displeji súčasne zobrazené 4 snímky z pamäte. Pre posunutie v čase a zobrazenie prislúchajúcich snímok použite ikony  .

Pre zmazanie všetkých snímok použite ikonu . Ak chcete zobraziť jednotlivé snímky na celú obrazovku, použite ikonu  a posúvajte ich ikonami  . Pre mazanie prezretých obrázkov jednotlivito použite ikonu .

Pomocou ikony  sa vrátite na úvodnú obrazovku.

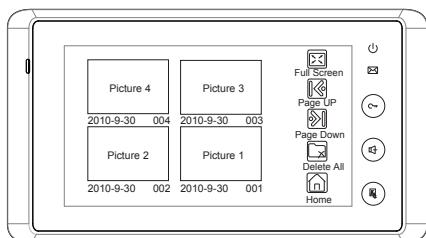



## 5.4 Foto rámik

### 5.4.1 Prehrávanie

Stlačením ikony  **Album** na úvodnej obrazovke spustíte prehrávanie fotografií uložených na pamäťovej SD karte. Fotografie je možné prehrávať automaticky alebo manuálne tzv. slajdovaním / listovaním prstom na dotykovú obrazovku.

### 5.4.2 Nastavenie času prehrávania

Po stlačení ikony  **Multi media** na úvodnej obrazovke a vstupe na nasledujúcu obrazovku stlačte ikonu  **Nastavenie**, na klávesnici zadajte požadovaný čas pre oneskorenie nasledujúceho snímku pri automatickom prezeraní fotografií. Pre zmenu pozície kurzora stlačte 

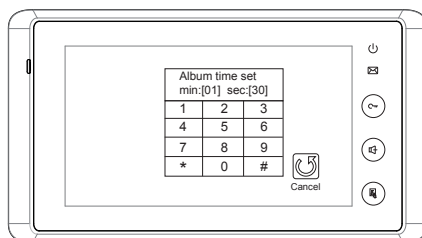

Požadovaný čas potvrdíte stlačením symbolu 

Pre návrat na predchádzajúcu obrazovku stlačte ikonu 

































## 6.Špecifikácia

Napájanie :	separátorom SP18
Spotreba:	v klúde 15mA; pri záťaži 400mA
Displej:	7 ,, farebný, TFT-LCD
Rozlíšenie:	800*480 pixelov
Vnútoraná pamäť:	128 MB
Kapacita obrázkov:	800 (vnútoraná pamäť), 2000 (2G Miicro SD )
Rozmery:	138(v)×235(š)×24(h)mm

## 7. Nastavenie DIP switchov na monitoroch

Prvých 5 DIP switchov slúži na nastavenie adresy (01-32) video monitora.  
 DIP switch 6 nastavte do polohy ON len na poslednom (ukončovacom) monitore.  
 V prípade polohy OFF môže byť viditeľné skreslenie v obrazovej zložke monitorov.

Postupujte podľa tabuľky.

Bit state	User Code	Bit state	User Code	Bit state	User Code
	Code=1		Code=12		Code=23
	Code=2		Code=13		Code=24
	Code=3		Code=14		Code=25
	Code=4		Code=15		Code=26
	Code=5		Code=16		Code=27
	Code=6		Code=17		Code=28
	Code=7		Code=18		Code=29
	Code=8		Code=19		Code=30
	Code=9		Code=20		Code=31
	Code=10		Code=21		Code=32
	Code=11		Code=22		